

## Vendange entière ou mécanique

*Utilisables seuls ou intégrés dans la ligne de réception PMH Viticole*

Modèles ouvrants sur charnières

Ouverture rapide et lavage facilité par le démontage de la grille en 4 éléments

### CARACTÉRISTIQUES TECHNIQUES :

- Ouverture, démontage, et lavage en quelques minutes
- Construction très robuste : tout INOX
- Trémie d'entrée de petite ou grande capacité (en option) avec régulateur hélicoïde et entraînement indépendant
- Grille tournante et hérisson INOX avec pales à embouts caoutchouc INOX
- Grilles tournantes de grandes dimensions
- Entraînement et réglage de la vitesse par moto-variateur mécanique

### BRANCHEMENTS ÉLECTRIQUES

- 10 mètres de câble électrique avec prise standard
- Équipé de son disjoncteur inverseur marche et arrêt coup de poing

### OPTION

#### TRÉMIE D'ENTRÉE

- Construction tout INOX
- Vis d'alimentation DN400
- Capacité de la trémie 275 litres
- Entraînée par moto-réducteur 1,5 kW
- Trémie égoutteuse sur toute la longueur
- Bac de récupération des jus avec bouchon DN70 et trappe de visite pour faciliter le nettoyage
- Comprenant la bride tournante PN10 type BRI40



## ÆNOGRAPPE® | OE 40

- Débit :
  - Vendange entière : 30 à 40 T/h
  - Vendange mécanique : 40 à 50 T/h
- Puissance : 5,5 kW
- Poids : 650 kg
- Dimensions Trémie (en option) : 1000 x 500 mm
- Trois types de grilles à choisir :
  - Grille INOX à trous ronds emboutis Ø 30 et 25 mm
  - Grille INOX à trous ronds emboutis Ø 25 mm
  - Grille INOX maille carrée écartement 30 et 25 mm

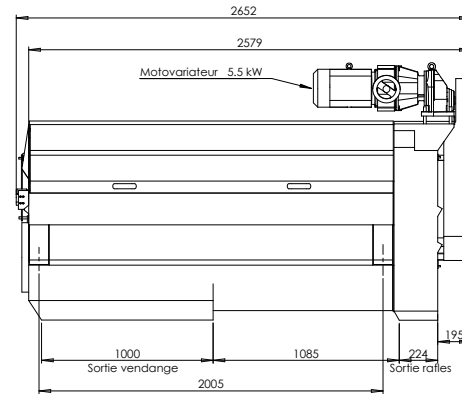
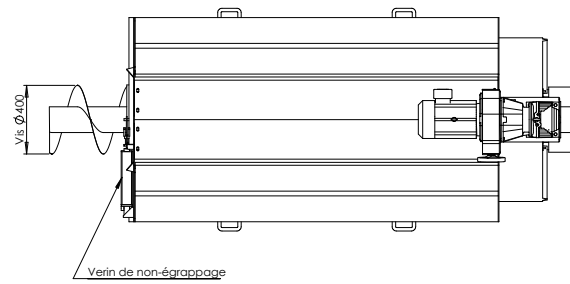
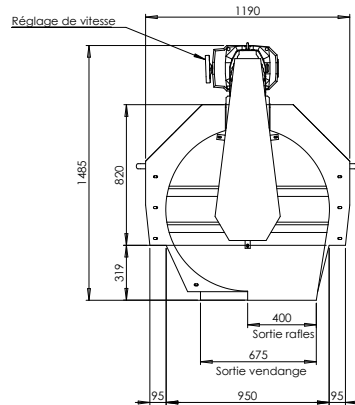

## ÆNOGRAPPE® | OE 70

- Débit :
  - Vendange entière : 60 à 70 T/h
  - Vendange mécanique : 70 à 90 T/h
- Puissance : 7,5 kW
- Poids : 800 kg
- Dimensions Trémie (en option) : 1000 x 500 mm
- Trois types de grilles à choisir :
  - Grille INOX à trous ronds emboutis Ø 30 et 25 mm
  - Grille INOX à trous ronds emboutis Ø 25 mm
  - Grille INOX maille carrée écartement 30 et 25 mm

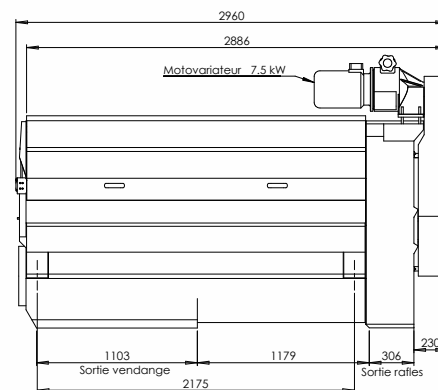
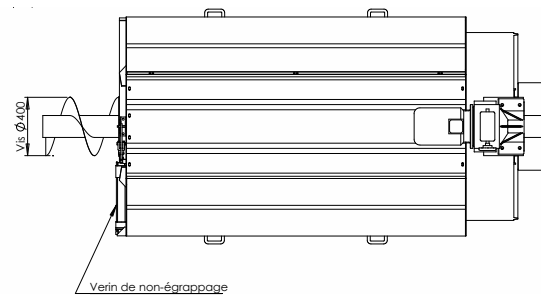
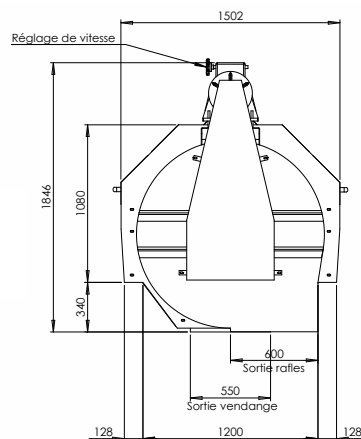

Photos non contractuelles - Dans un souci de qualité, PMH Vinicole se réserve, à tout moment et sans préavis, le droit d'améliorer le cahier des charges technique de ses produits. 02/2020

ZA - 41 allée de la Croix des Hormes - 69250 Montanay  
Tél. +33 (0)4 72 21 83 00 - Fax +33 (0)4 72 51 43 17  
info@pmh-vinicole.fr

**PMH VINICOLE**

MATÉRIELS TRADITIONNELS & SOLUTIONS INNOVANTES

www.pmh-vinicole.fr